

D Set Stahl-Tischbein 3

- GB** Steel table leg set
- F** Kit Piètement de table en acier
- I** Set piedi in acciaio per tavoli
- SP** Juego de patas de mesa, de acero
- PL** Komplet stalowych nóg stołowych
- P** Set perna de mesa de aço
- S** Set stålbordsben
- DK** Sæt stålbordben
- TR** Çelik set / Masa ayağı
- GR** Σετ ατσάλινου ποδιού τραπεζιού
- CR** Sada ocelových nohou ke stolu
- H** Acél asztalláb készlet
- RUS** Комплект ножки стола из стали

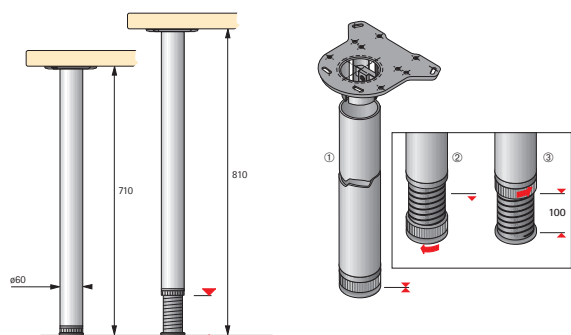

D Set Stahl-Tischbein 4

- GB** Steel table leg set
- F** Kit Piètement de table en acier
- I** Set piedi in acciaio per tavoli
- SP** Juego de patas de mesa, de acero
- PL** Komplet stalowych nóg stołowych
- P** Set perna de mesa de aço
- S** Set stålbordsben
- DK** Sæt stålbordben
- TR** Çelik set / Masa ayağı
- GR** Σετ ατσάλινου ποδιού τραπεζιού
- CR** Sada ocelových nohou ke stolu
- H** Acél asztalláb készlet
- RUS** Комплект ножки стола из стали

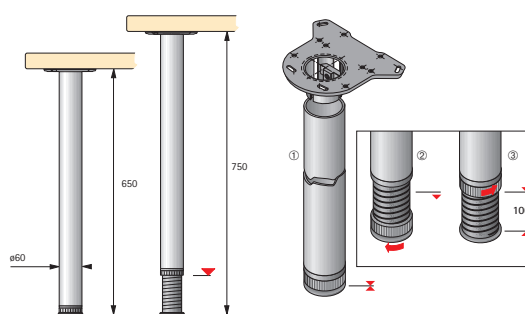

D Montage Fußrolle an Stahl-Tischbeine 3 + 4

- GB** Mounting castor on steel table legs
- F** Montage de roulette sur les pieds de table en acier
- I** Montaggio della rotella sui piedi in acciaio per tavoli
- SP** Montaje de ruedas pie en patas de mesa, de acero
- PL** Montaż kółka do stalowych nóg stołowych
- P** Montagem da roda nas pernas de mesa de aço
- S** Montering av fotrulle på stålbordsben
- DK** Montering av fotrulle på stålbordsben
- TR** Ayak makarasının çelik masa ayağına montajı
- GR** Συναρμολόγηση του κυλίνδρου στο ατσάλινο πόδι του τραπεζιού
- CR** Montáž kolečka na ocelové nohy ke stolu
- H** A lábgyörgő felszerelése az acél asztallábakra
- RUS** Монтаж ножного ролика на ножке из стали

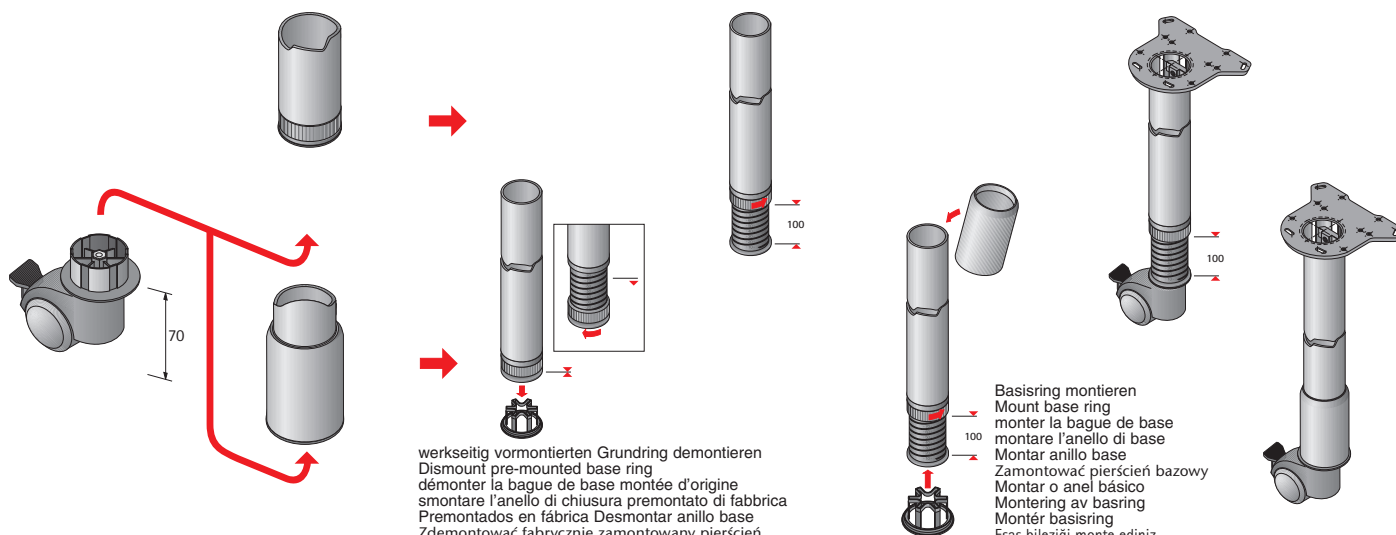

werkseitig vormontierten Grundring demontieren
 Dismount pre-mounted base ring
 démonter la bague de base montée d'origine
 smontare l'anello di chiusura premontato di fabbrica
 Premontados en fábrica Desmontar anillo base
 Zdemontować fabrycznie zamontowany pierścień
 Desmontar o anel básico montado na fábrica
 demontera den på fabriken monterade bottenringen
 monter den fra fabriken monterede bundring
 Fabrika tarafından önceden monte edilmiş ana bileziği sökünüz
 Αποσυναρμολογήστε τον εργοστασιακά προεξοφλημένο βασικό δακτύλιο
 ze závodu předběžně montovaný základní kroužek demontovat
 A gyárilag előszerelt alapgyűrűt leszerelni
 Демонтаж предварительно монтированного на заводе основного кольца

Basiring monteren
 Mount base ring
 monter la bague de base
 montare l'anello di base
 Montar anillo base
 Zamontować pierścień bazowy
 Montar o anel básico
 Montering av basring
 Monter basring
 Esas bileziği monte ediniz
 Συναρμολογήστε το δακτύλιο βάσης
 Základní kroužek namontovat
 Az alapgyűrűt beszerelni
 Монтаж основного кольца

**Montageanleitung / Assembly / Montage / Montaggio / Instrucciones de montaje
 Montaż / Instruções de montagem / Monteringsanvisning / Montaj Kılavuzu
 Οδηγίες συναρμολόγησης / Montážní návod / Szerelési utasítás
 Инструкция по монтажу**



D Montage Stahl-Abdeckhülse an Stahl-Tischbeine ③ + ④

- GB Steel cover sleeve set for the steel table legs
- F Kit Manchons de protection en acier pour les pieds de table
- I Set bussole di copertura in acciaio per piedi in acciaio per tavoli
- SP Juego de casquillos de recubrimiento de acero para las patas de mesa, de acero
- PL Zestaw stalowych tubusów osłaniających Do stalowych nóg stołowych
- P Montagem casquilho de cobertura de aço em pernas de mesa de aço
- S Montering av stältäckhylsa på stålbordsben
- DK Montering af stålhylster på stålbordben
- TR Çelik kaplama kılıfının çelik masa ayağına montajı
- GR Συναρμολογούμενη ατσάλινη τάπα κάλυψης στο ατσάλινο πόδι τραπέζιού
- CR Montáž ocelové krycí objímky na ocelové nohy ke stolu
- H Acél védőtok szerelése az acél asztallábra
- RUS Монтаж стальных колпачков на ножке стола из стали

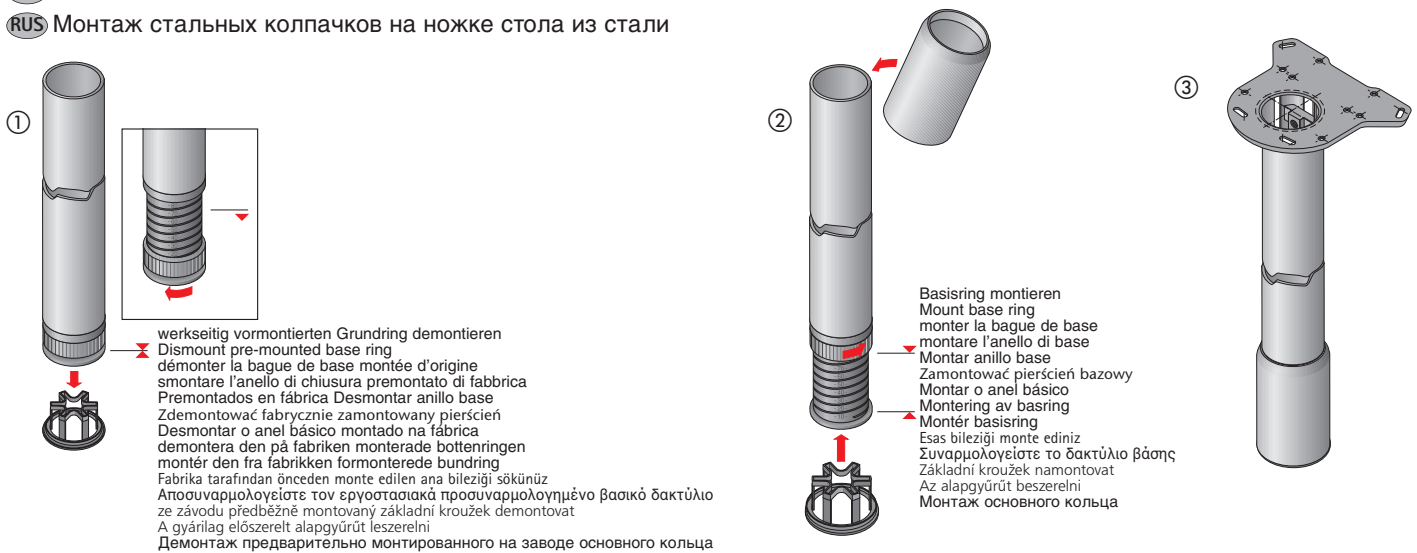

D Hettich-Befestigungsplatte

- GB Hettich fixing plate
- F Plaque de fixation Hettich
- I Piastra di fissaggio Hettich
- SP Placa de fijación Hettich
- PL Płytkę mocująca Hettich
- P Placa de fixação Hettich
- S Hettich-fästplatta
- DK Hettich-fastgørelsesplade
- TR Hettich-Bağlantı tablası
- GR Πλάκα στήριξης-Hettich
- CR Hettich - upevňovací deska
- H Hettich-rögzítőlap
- RUS Крепежная плита фирмы Геттих

