

- ▶ TopLine 22 / Vorliegende Türposition / Türlauf vor dem Oberboden
- ▶ Systemkomponenten

## Führungssystem STB 11

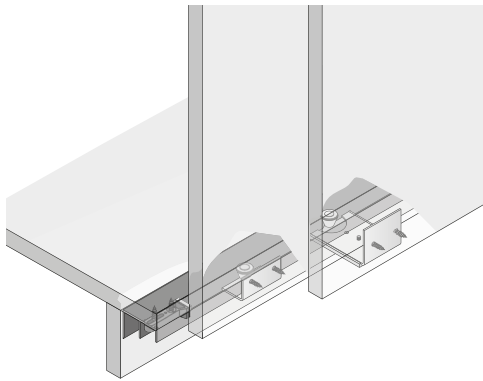

- ▶ Montage unter dem Unterboden
- ▶ Geräuscharmer Lauf durch Führungsrollen aus Kunststoff mit Gummiring
- ▶ Tiefer Sockelversprung 46 mm
- ▶ Sockelhöhe min. 70 mm
- ▶ Der große Winkel ist verstellbar. So können Türen von 16 – 19 mm Dicke eingesetzt werden

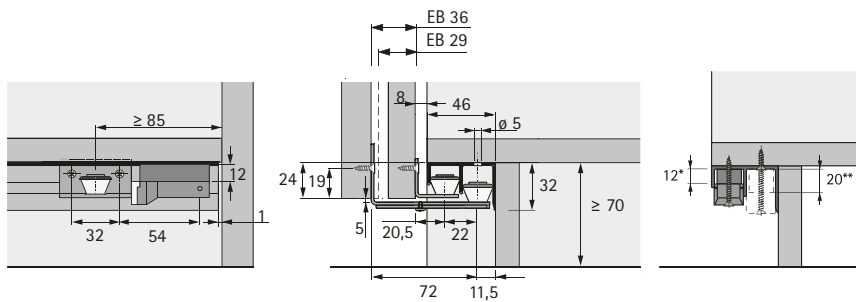
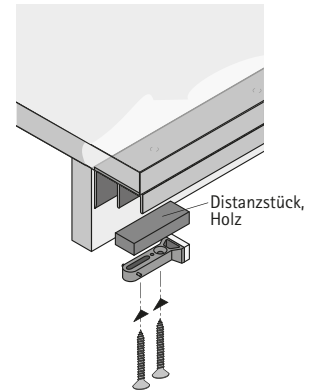
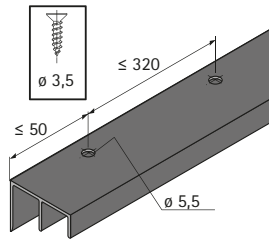

- \* Distanzstück, Holz (Maße 12 x 50 x 15 mm) für Stopper hintere Tür
- \*\* Distanzstück, Holz (Maße 20 x 50 x 15 mm) für Stopper vordere Tür

## Set Führung STB 11



- ▶ Set enthält die Führungs-Komponenten für einen 2-türigen Schrank
- ▶ Führungssystem unter dem Unterboden
- ▶ Rollen aus Kunststoff für geräuscharmen Lauf

Set besteht aus:

- ▶ 2 Stück Führungsteile vordere Tür
- ▶ 2 Stück Führungsteile hintere Tür
- ▶ 2 Stück Endanschläge für Führungsprofil

Hinweise:

- ▶ Profile bitte separat bestellen (siehe unten)

Anzahl Türen	Bestell-Nr.	VE
2	<b>0 045 080</b>	1 Set
3	<b>0 045 081</b>	1 Set

## Führungsprofil STB 11



- ▶ Aluminium blank

Länge mm	Bestell-Nr.	VE
3000	<b>0 071 117</b>	1/4 St.
6000	<b>0 046 419</b>	1/4 St.